

**AKTIONSANGEBOT: Alle Preise
nur gültig bis zum 31. Dezember 2011**

Nebenstrom-Filteranlagen

15 NFT / 35 NFT

- Mobile Filteranlagen mit Motorpumpeneinheit
- Zur zeitlich begrenzten oder festen Installation im Nebenstrom
- Filtration von Frischöl
- Spülen von verschmutzten Systemen und Tanks
- Hochwirksame spezielle Filtermaterialien



Nebenstrom-Filteranlagen

15 NFT / 35 NFT

Typ	Leistung in Liter / min	Gewicht in kg	Anschluss	A	B	Schlauch	elektr. Daten	zul. Viskosität
15 NFT	15	21	DN 20	270	550	1,5 m	230V; 50Hz; 0,25kW	10-200 mm ² /s
35 NFT	35	26	DN 25	305	610	1,5 m	230V; 50Hz; 0,55kW	

Aufbau

Die mobile Nebenstrom-Filteranlage ist als tragbare Filteranlage mit Wechselfilterpatrone konzipiert.

Filterelementwechsel

Betriebspumpe der Nebenstromfilteranlage abschalten. Wechselfpatrone abschrauben und durch neue ersetzen. Dabei Dichtung/O-Ring der neuen Patrone verwenden. Patrone handfest anziehen.

Wechselfpatrone für

15 NFT = R9280 16811, 10µm
35 NFT = R9280 16614, 10µm

Preise * für

15 NFT = 900,- €

35 NFT = 1075,- €

Filter auf Anfrage.

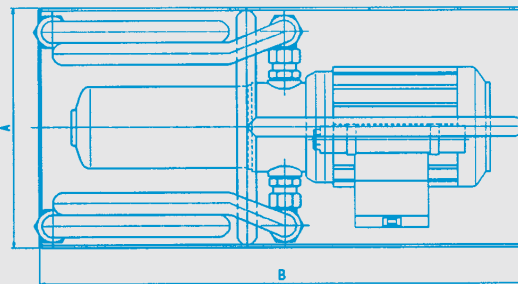
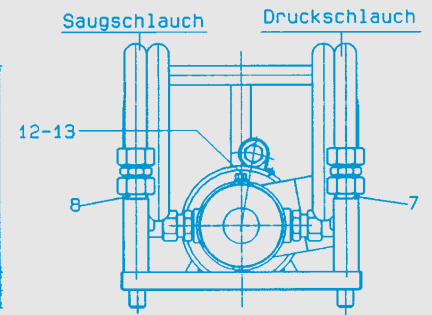
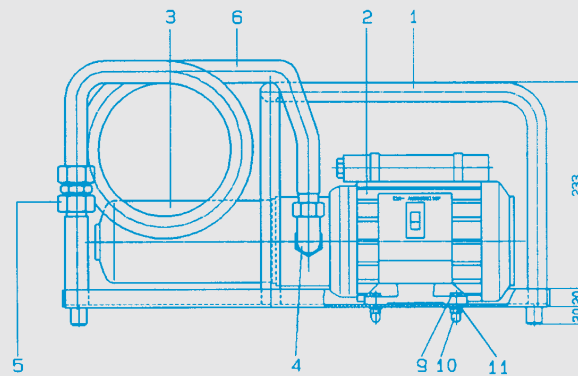

maximaler Pumpendruck 4 bar

1. Tragegestell
2. Filterpumpe
3. Wechselfpatrone
4. Einstellbare Winkelverschraubung
5. Gerade Verschraubung
6. Schlauch
7. Druckrohr
8. Saugrohr
9. Sechskantschraube
10. Hutmutter
11. Dichtung
12. Manometer
13. Reduzierung

* Alle hier genannten Preise verstehen sich als Nettopreise zzgl. der gesetzlichen Mehrwertsteuer.

Technische Änderungen vorbehalten. Stand 08/2011

Alternative Anlagensysteme ...

...erstellen wir individuell ganz nach Ihren Vorstellungen und auf Basis eines unverbindlichen und kostenfreien Angebots.



Sie haben Fragen zu Öl, Filtration und Pflege? Telefon +49 (0)421 48604-0

BEROBAU
hydraulik

Lösungen nach Maß.